

Mobile Lift Pro Light Dual Black

Art.-Nr.: 8216

mobiles, höhenverstellbares Liftsystem für 2 Bildschirme

Beim Mobile Lift Pro Light Dual Black handelt es sich um ein mobiles, höhenverstellbares Liftsystem für zwei Bildschirme von 46 - 65" | 117 - 165 cm.

Die Bildschirme werden „side-by-side“ in Landscape-Ausrichtung montiert. Die VESA-Aufnahme umfasst die VESA-Norm bis max. VESA 800 x 600 mm.

Die Höhe des Bildschirms kann mittels Tastschalter elektro-motorisch angepasst werden. Der Fahrweg von fast 1.000 mm ermöglicht es die Bildschirmhöhe sowohl für stehende als auch für sitzende Betrachter optimal einzustellen. Anfangs- und Endpunkt lassen sich programmieren und so auf die individuellen Bedürfnisse einstellen. Das Liftsystem verfügt zudem über einen Kollisionsschutz, welcher die Bewegung des Bildschirms sofort stoppt sobald ein Widerstand auftritt.

Dank des asymmetrisch geformten Rollgestells ist es möglich das System nah an einer Wand zu positionieren.

Die Stellfläche beträgt dabei B 1155 x T 747 mm.

Der Mobile Lift Pro Light Dual Black verfügt über einen integrierten Medienschränk, welcher abschließbar ist und dort untergebrachtes AV-Equipment so sicher vor Fremdzugriff schützt.

Dank der maximalen Traglast von bis zu 120 kg (2x 60 kg) eignet sich das System auch für große, schwere Bildschirme.

Die hochwertigen Lenkrollen sorgen für problemloses Verfahren des ganzen Systems. Durch die integrierten Feststellbremsen ist es am gewünschten Zielort einfach und sicher zu fixieren.

Das Kabelmanagement erfolgt sauber geordnet über eine flexibel mitlaufende Energieführungskette.

Optional steht eine höhenverstellbare Kameraaufnahme (Lift Pro Camera Holder Black - Art.-Nr.: 8902) zur Verfügung sowie ein Bluetooth-Adapter zur Steuerung des Lifts mittels App (Art.-Nr.: 8904).



hochwertige Lenkrollen sorgen für Mobilität



abschließbarer Medienschränk



kabelgebundene Tastbedienung



Technische Änderungen vorbehalten

Mobile Lift Pro Light Dual Black

Art.-Nr.: 8216

mobiles, höhenverstellbares Liftsystem für 2 Bildschirme

- für 2 Displays „side-by-side“
- 46 - 65" | 117 - 165 cm
- inkl. VESA-Aufnahme bis max. 800 x 600 mm
- Montage in Landscape-Ausrichtung
- Lenkrollen mit Feststellbremse
- Stellfläche: B 1155 x T 747 mm
- Gesamthöhe: 2624 mm
- Höhe einstellbar zwischen min. 950 und max. 1928 mm (ca. Bildschirmmitte)
- Anfangs- und Endpunkt sind programmierbar
- 978 mm Fahrweg
- elektro-motorische Höhenverstellung
- Kollisionsschutz - Lift stoppt bei Widerstand
- kabelgebundene Tastbedienung
- abschließbarer Medienschrank, inkl. Mehrfachstecker und Ablage für Mini-PC, z. B.: Intel NUC
- Kabelmanagement mittels Energieführungskette
- max. Traglast 120 kg (2x 60 kg)
- schlag- und kratz feste Pulverbeschichtung
- Farbe: schwarz
- optional:
Lift Pro Camera Holder Black (Art.-Nr.: 8902)
Bluetooth-Adapter App-Steuerung (Art.-Nr.: 8904)

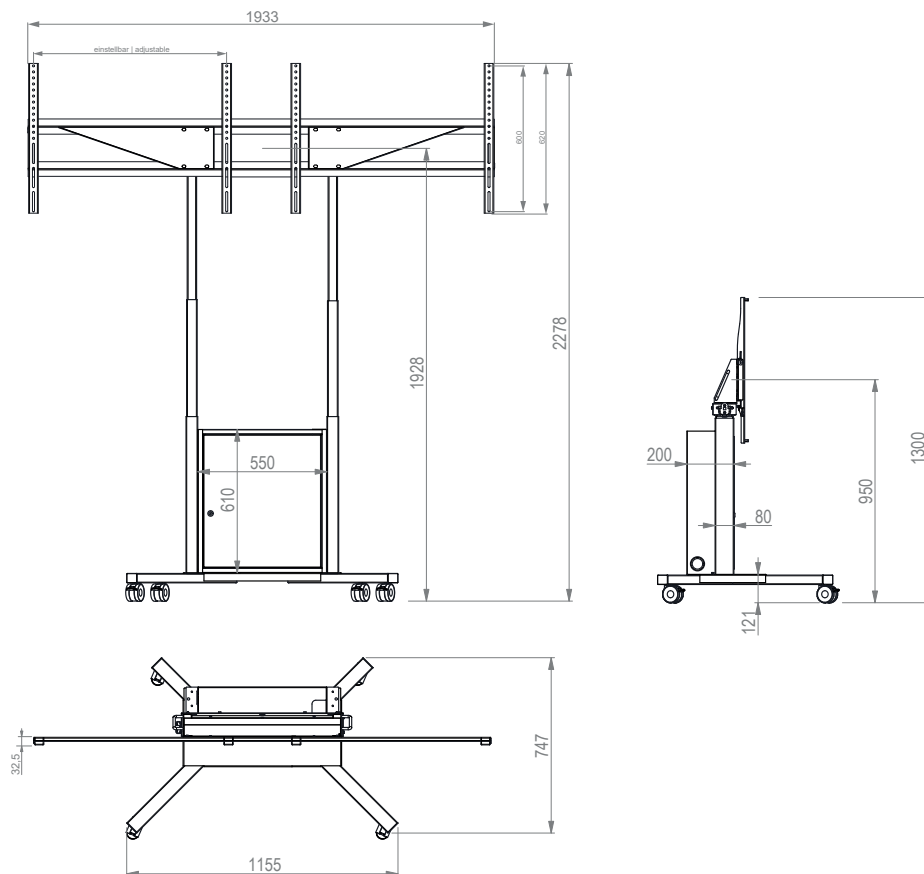

Technische Änderungen vorbehalten